

A. 指定調査機関情報	名称	株式会社鹿児島環境測定分析センター					
	指定番号	2003-7-2030					
	住所	〒891-0131 鹿児島県鹿児島市谷山港2丁目5番地11					
	連絡先	電話番号: 099-201-4177 FAX番号: 099-201-4178 E-Mail: bunseki@kagoshima-kankyo.com					
	事業所の所在地	鹿児島県鹿児島市					
	業の登録・許可の状況	土壌汚染指定調査機関	2003-7-2030				
		計量証明事業所(濃度)	鹿児島県第54号				
		計量証明事業所(音圧レベル)	鹿児島県第77号				
	計量証明事業所(振動加速度レベル)	鹿児島県第78号					
	水道法第20条登録検査機関	厚生労働省登録第151号					
	建築物飲料水水質検査事業	鹿児島県30水第1号					
	作業環境測定機関	第46-2号					
	温泉法登録分析機関	鹿児島県第3号					
	第2種臭気測定認定事業所	第281(04)号					
	鹿児島市環境管理事業所	第158-5号					
	技術管理者数	本社(鹿児島県鹿児島市)／福岡県、佐賀県、長崎県、熊本県、宮崎県、鹿児島県、沖縄県):4人					
	土壌汚染調査の従事技術者数	17人					
B. 調査の実績	土壌汚染調査の元請での受注件数 ※契約件数	年度	法対象		法対象外		
			①法第3条、第4条又は第5条の調査	②法第16条の調査	③資料等の調査のみ	④試料採取・分析を行った調査	⑤搬出土壌の試料採取・分析を行った調査
		2019年度	1件	0件	2件	4件	0件
		2018年度	2件	0件	3件	7件	0件
	2017年度	1件	0件	1件	18件	0件	
	土壌汚染調査の下請での受注件数 ※契約件数	年度	法対象		法対象外		
			①法第3条、第4条又は第5条の調査	②法第16条の調査	③資料等の調査のみ	④試料採取・分析を行った調査	⑤搬出土壌の試料採取・分析を行った調査
		2019年度	0件	0件	0件	14件	0件
		2018年度	0件	0件	0件	13件	0件
	2017年度	0件	0件	0件	7件	0件	
	C. 技術力	技術者の保有資格と資格保有者数	技術士(環境部門・環境測定)	:2人			
			土壌環境管理士	:0人			
土壌環境リスク管理者			:0人				
地質調査技士(土壌・地下水汚染部門)			:0人				
環境計量士(濃度関係)			:11人				
D. 業務品質管理の取組	業務品質管理の取組状況	ISO9001及び環境省「土壌汚染対策法に基づく指定調査機関の情報開示・業務品質管理に関するガイドライン」に基づく取組を実施					

その他情報開示が期待される項目

A. 指定調査機関情報	土壌環境事業に関するホームページアドレス	<a href="http://www.kagoshima-kankyo.com">http://www.kagoshima-kankyo.com</a>
B. 調査の実績	発注者の主な業種	建設業、自治体、洗濯業、不動産業 等
D. 業務品質管理の取組	業務品質管理に関する情報	次頁記載
E. その他	リスクコミュニケーションに関する業務実績	—
	環境保全活動	鹿児島市環境管理事業所認定(2007年2月認定、2019年1月更新)

## ISO品質管理体制

### 【品質方針】

1. 測定分析業務を通じて地域社会に貢献します。
2. 技術の向上と知識の習得に努め、正確な測定分析結果を提供します。
3. 関連する法規制及び顧客要求事項を遵守します。
4. 業務の継続的改善を行い、社業の発展に寄与します。

### 【品質管理体制】

総括責任者 : 代表取締役社長  
技術責任者 : 土壌汚染対策法に基づく技術管理者  
業務品質管理責任者: 代表取締役社長 (ISO9001管理責任者 兼務)

### 【品質管理計画】

別紙参照

# 品質計画書（水質・土壌・底質・産廃・飲料水・温泉）

制定日：2020年4月23日  
 作成者  
 2020.4.23  
 第17版  
 承認者  
 2020.4.23

品質目標 技術部：発表や講演等の活動、及び効果的な調査方法の提案を通じ、当社の技術力に対する信頼感向上に努める。  
 測定部：分析精度の確保に努める。

業務内容 顧客 購買先 社長 管理責任者 検査員 測定部 技術部 技術部(購買関係) 帳票類 標準類

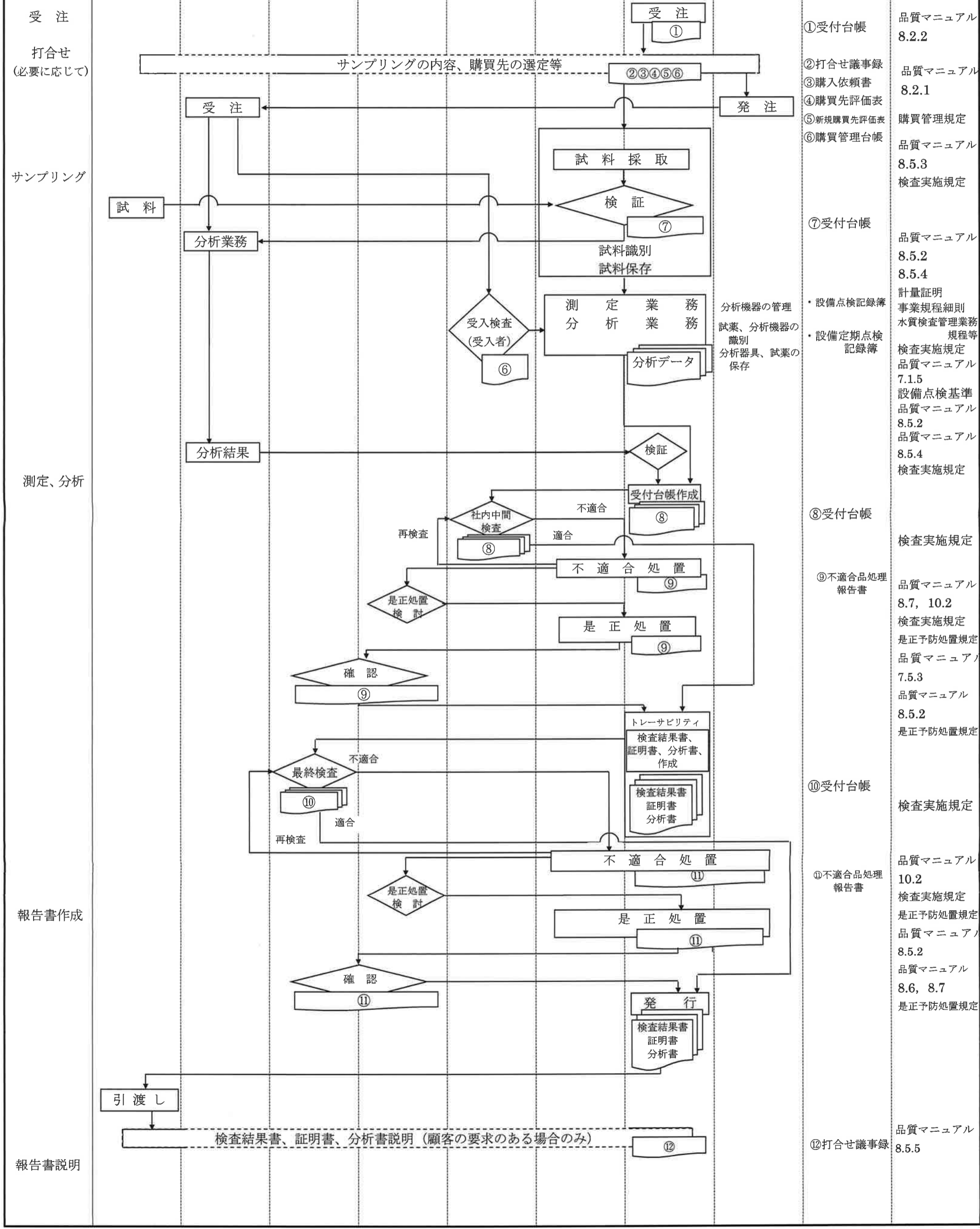

- ①受付台帳 品質マニュアル 8.2.2
- ②打合せ議事録 品質マニュアル 8.2.1
- ③購入依頼書 品質マニュアル 8.2.1
- ④購買先評価表 購買管理規定
- ⑤新規購買先評価表 品質マニュアル 8.5.3
- ⑥購買管理台帳 検査実施規定
- ⑦受付台帳 品質マニュアル 8.5.2
- ⑧受付台帳 品質マニュアル 8.5.4
- ⑨不合格品処理報告書 品質マニュアル 8.7, 10.2
- ⑩受付台帳 品質マニュアル 7.1.5
- ⑪不合格品処理報告書 品質マニュアル 10.2
- ⑫打合せ議事録 品質マニュアル 8.5.5